

Lightbar VX180-SP SR



Wytrzymały i odporny na wibracje

Zapewnienie długiej trwałości



Zasięg światła do 320 m

Światło mieszane pozwalające na oświetlenie obszaru zarówno blisko, jak i daleko od pojazdu



Punktowa wiązka światła

Dla szczególnie skupionej dystrybucji światła drogowych



Klasy ochrony IP i IK

Przetestowany i zatwierdzony w laboratorium symulacji środowiskowych z certyfikatem DIN pod kątem ekstremalnych wpływów zewnętrznych, takich jak woda, kurz, wstrząsy, uderzenia, ciepło, zimno, trwałe wibracje i wiele innych.



Mocne światła LED do jazdy w terenie i na drodze

Znacznie zwiększona widoczność na ciemnych drogach wiejskich, leśnych ścieżkach, poza utartymi szlakami, w terenie i na drodze dzięki OSRAM LEDriving Lightbar VX180-SP SR. Dzięki 6 jasnym, wysokowydajnym LED światło drogowe ma zasięg do 320 metrów, a tym samym zapewnia kierowcy imponującą widoczność na drodze i poza nią. Nawet przy słabym oświetleniu i ograniczonej widoczności z powodu zewnętrznych czynników środowiskowych, światło drogowe o temperaturze do 6000 K może zapewnić warunki podobne do światła dziennego. Dzięki strumieniowi świetlnemu do 1400 lm, znakomitej optyce i jednorodnej dystrybucji światła, lampy drogowe LED zapewniają lepszą widoczność na drodze dla kierowcy i innych uczestników ruchu drogowego, co w konsekwencji zwiększa bezpieczeństwo na drodze i poza nią. Światło drogowe charakteryzuje się kompaktową, jednorzędową konstrukcją, zapewniającą elegancki wygląd. Ponadto listwa oświetleniowa jest dostarczana ze standardowymi wspornikami do różnych opcji montażu: wiszącego, stojącego i bocznego. Wszechstronny w zastosowaniu produkt, jest odporny na wiele czynników środowiskowych, a dzięki wysokiej jakości materiałom, takim jak aluminiowa obudowa i stabilna soczewka z poliwęglanu, jest wyjątkowo

lekki, a jednocześnie wytrzymały i odporny. Światło drogowe zostało przetestowane i zatwierdzone w klasach ochrony IP IP6K8 i IP6K9K w naszym laboratorium symulacji środowiskowych z certyfikatem DIN pod kątem ekstremalnych wpływów zewnętrznych, takich jak woda, kurz, uderzenia, ciepło, zimno i trwałe wibracje. Czy to na drodze, czy w terenie, LEDriving Lightbar VX180-SP SR jest skutecznym i wydajnym dodatkiem do pojazdu i może być mocowany do samochodów osobowych, ciężarowych, maszyn rolniczych, pojazdów użytkowych, pojazdów budowlanych, przyczep kempingowych, pojazdów terenowych i quadów¹⁾. OSRAM zapewnia 2-letnią gwarancję²⁾. 1) Światła drogowe LEDriving firmy OSRAM są zatwierdzone zgodnie z normami ECE i dlatego mogą być instalowane i używane na drogach publicznych. Uwaga: Obowiązują specjalne przepisy dotyczące instalacji. Oprócz homologacji ECE produktu należy przestrzegać indywidualnych wymagań specjalnych i przepisów obowiązujących w poszczególnych krajach. 2) Dokładne warunki można znaleźć na stronie: www.osram.pl/am-gwarancje

Karta katalogowa produktu

Dane techniczne

Informacje o produkcie

Zastosowanie (specyfikacja produktu)	Driving Light - Additional high beam application
--------------------------------------	--

Ogólne informacje o produkcie

Oznaczenie produktu	LEDDL122-SP SR
---------------------	----------------

Dane elektryczne

Moc znamionowa	19 W
Napięcie probiercze (pomiarowe)	13,2 V

Dane fotometryczne

Strumień świetlny	1400 lm
Temperatura barwowa	6000 K
Strumień świetlny o wartości 1 lx	320 m

Physical Attributes & Dimensions

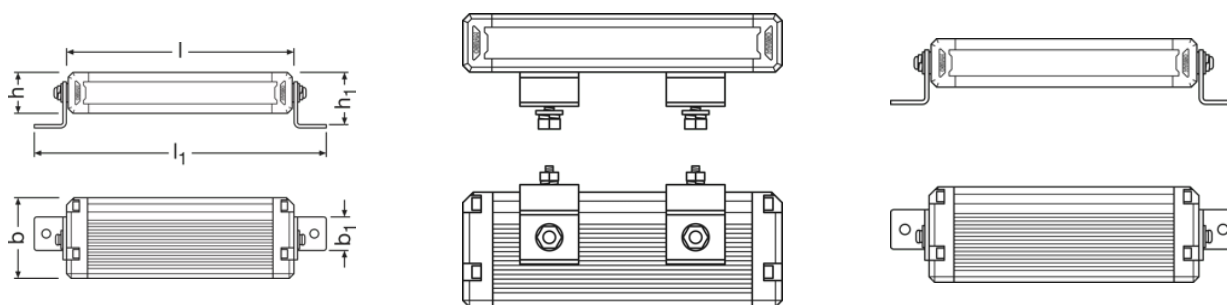

Masa produktu	550.00 g
Długość	192.0 mm
Szerokość	67.0 mm
Wysokość	35 mm

Trwałość

Trwałość Tc	> 5000 hr
Gwarancja	2 years

Dodatkowe dane produktu

Wtyczka do lampy	Open wire
------------------	-----------

Karta katalogowa produktu

Możliwości

Technologia	LED ¹⁾
-------------	-------------------

¹⁾ Light-emitting diode application

Certyfikaty i Normy

Znaki stacji badawczych	E9 approval
Typ zabezpieczenia	IP6K8/IP6K9K
Normy	ECE R10, R149
ECE reference number	25

Dane logistyczne

Kod towaru [PICOS]	85122000900
--------------------	-------------

Informacje dotyczące środowiska i regulacji

Informacje zgodnie z art. 33 rozporządzenia UE (WE) 1907/2006 (REACH)	
Substancja z listy kandydackiej 1	Lead
Numer CAS substancji 1	7439-92-1
Instrukcja bezpiecznego stosowania	Identyfikacja substancji z listy kandydackiej jest wystarczająca, aby umożliwić bezpieczne stosowanie artykułu.
Numer deklaracji w bazie danych SCIP	00690c88-7779-4b74-b4bf-b46cdceb65d7

Dane logistyczne

Kod produktu	Opis produktu	Opakowanie (liczba produktów / opakowanie)	Wymiary (długość x szerokość x wysokość)	Objętość	Waga brutto
4062172365260	Lightbar VX180-SP SR LEDDL122-SP SR	Składane pudełko 1	284 mm x 110 mm x 123 mm	3.84 dm ³	711.00 g
4062172365277	Lightbar VX180-SP SR LEDDL122-SP SR	Karton wysylkowy 8	482 mm x 302 mm x 274 mm	39.88 dm ³	6377.00 g

Wymieniony kod produktu oznacza najmniejszą ilość produktu, jaka może być zamówiona. Jednostka transportowa może zawierać jedną sztukę lub więcej. Składając zamówienie prosimy o zamawianie ilości odpowiadających jednej lub wielokrotności jednostki transportowej.

Pobierz dane

Plik



Instrukcja bezpieczeństwa

Szczegółowe informacje na temat zastosowania można znaleźć w karcie produktu i instrukcji obsługi.

Informacje prawne

1) Światła drogowe LEDriving firmy OSRAM są homologowane zgodnie z normami ECE i dlatego mogą być instalowane i używane na drogach publicznych. Uwaga: Obowiązują specjalne przepisy dotyczące instalacji. Oprócz homologacji ECE produktu, należy przestrzegać indywidualnych wymagań i przepisów obowiązujących w poszczególnych krajach.2) Szczegółowe informacje na stronie www.osram.pl/am-gwarancje

Wskazówki dotyczące zastosowania

Więcej szczegółowych informacji dotyczących grafik i zastosowania znajduje się w karcie katalogowej produktu

Oświadczenie

Zastrzega się możliwość zmian bez uprzedzenia. Błędy i ominięcia są możliwe. Należy zawsze upewnić się czy korzystasz z najnowszej wersji katalogu.

OSRAM