

BATTERYcharge SOLAR 20W

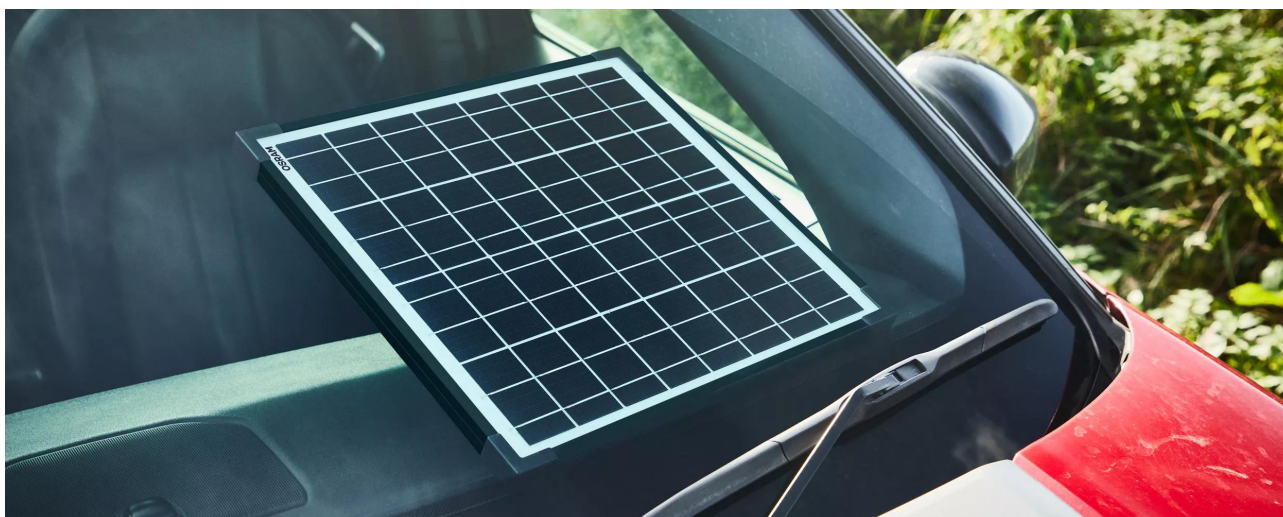

Monokrystaliczne ładowarki solarne o mocy do 20W

Wydajne, nowoczesne ładowarki solarne przekształcają energię słoneczną w elektryczną bardziej efektywnie niż tradycyjne panele i umożliwiają szybsze ładowanie



Działają także podczas zachmurzenia

Ładowarki solarne wytwarzają energię nawet przy niesprzyjającej pogodzie, umożliwiając całoroczne użytkowanie



Wodoodporność IP65 do użytku na zewnątrz

Stopień wodoodporności IP 65 pozwala użytkownikowi na umieszczenie panelu na zewnątrz pojazdu w celu zoptymalizowania ładowania



Ładowarki solarne do podtrzymywania napięcia w akumulatorach pojazdów

Nowoczesne pojazdy mają niewielki, ale stały pobór mocy z akumulatora. Są one pełne systemów elektrycznych, które stale pracują, nawet gdy zapał nie jest włączony. Alarmy, immobilizery i monitorowanie zamków to przykłady systemów działających w tle, które mogą powodować rozładowanie akumulatora, nawet gdy pojazd nie jest używany.

OSP2000 to zasilane energią słoneczną ładowarki do podtrzymania napięcia w akumulatorach pojazdów 12V - niskiemisyjny, bardziej przyjazny dla środowiska sposób konserwacji akumulatora pojazdu, gdy nie jest on używany. Idealny do pojazdów używanych sezonowo, takich jak

przyczepy kempingowe, klasyczne samochody i motocykle. Dostarczane z wtyczk zasilania DC i zaciskami akumulatora. Działają także podczas zachmurzenia i posiadają stopień wodoodporności IP 65. Zabezpieczenie przed odwrótną polaryzacją zapobiega uszkodzeniom w przypadku podłączenia zacisków do niewłaściwych biegunów akumulatora

Karta katalogowa produktu

Dane techniczne

Informacje o produkcie

Zastosowanie (specyfikacja produktu)	Ładowarka solarna
--------------------------------------	-------------------

Ogólne informacje o produkcie

Oznaczenie produktu	OSP2000
---------------------	---------

Dane elektryczne

Natężenie konserwacji (aż do)	1.11 A
-------------------------------	--------

Physical Attributes & Dimensions

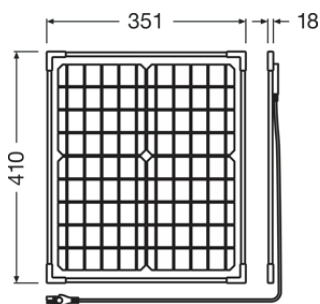

Długość	351 mm
Szerokość	18.0 mm
Wysokość	410 mm

Wymiary i waga

Długość kabla zasilającego	3.0 m
Długość kabla zacisków	0.3 m

Dodatkowe dane produktu

Rekomendowane używanie z	Motocykl, samochód, SUV, van, mała ciężarówka
Podłączenie do akumulatora	Zaciski do podłączenia do akumulatora, wtyczka zasilania 12V DC

Informacje dotyczące środowiska i regulacji

Information according Art. 33 of EU Regulation (EC) 1907/2006 (REACH)	
Substancja z listy kandydackiej 1	Lead
Numer CAS substancji 1	7439-92-1

Karta katalogowa produktu

Instrukcja bezpiecznego stosowania	Identyfikacja substancji z listy kandydackiej jest wystarczająca, aby umożliwić bezpieczne stosowanie artykułu.
Numer deklaracji w bazie danych SCIP	fa5e0348-7a3f-4010-b680-69c85c6add98

Dane logistyczne

Kod produktu	Opis produktu	Opakowanie (liczba produktów / opakowanie)	Wymiary (długość x szerokość x wysokość)	Objętość	Waga brutto
4062172404570	BATTERY charge SOLAR 20W	Składane pudełko 1	365 mm x 30 mm x 518 mm	5.67 dm ³	2059.00 g
4062172404587	BATTERY charge SOLAR 20W	Karton wysylkowy 5	540 mm x 175 mm x 395 mm	37.33 dm ³	10875.00 g

Wymieniony kod produktu oznacza najmniejszą ilość produktu, jaka może być zamówiona. Jednostka transportowa może zawierać jedną sztukę lub więcej. Składając zamówienie prosimy o zamawianie ilości odpowiadających jednej lub wielokrotności jednostki transportowej.

Pobierz dane

Plik	
	User instruction BATTERYcharge

Wskazówki dotyczące zastosowania

Więcej szczegółowych informacji dotyczących grafik i zastosowania znajduje się w karcie katalogowej produktu

Oświadczenie

Zastrzega się możliwość zmian bez uprzedzenia. Błędy i ominięcia są możliwe. Należy zawsze upewnić się czy korzystasz z najnowszej wersji katalogu.

OSRAM